

# **svan**

**CONGELADOR**

**SVC086X**

**Manual de instrucciones**



Por su seguridad y para garantizar el uso correcto, antes de instalar y utilizar el dispositivo por primera vez, lea atentamente este manual del usuario, incluidos sus consejos y advertencias. Para evitar errores y accidentes innecesarios, es importante asegurarse de que todas las personas que usan el aparato estén completamente familiarizadas con su funcionamiento y características de seguridad. Guarde estas instrucciones y asegúrese de que permanezcan con el dispositivo si se mueve o se vende, para que todos los que lo usen durante toda su vida útil estén informados adecuadamente sobre el uso y la seguridad del dispositivo.







Para la seguridad de la vida y la propiedad, mantenga las precauciones de estas instrucciones del usuario, ya que el fabricante no es responsable de los daños causados por la omisión.

### **Seguridad de niños y personas vulnerables.**

- Este dispositivo puede ser utilizado por niños a partir de 8 años y personas con capacidades físicas, sensoriales o mentales reducidas o por falta de experiencia y conocimiento si se les ha dado supervisión o instrucciones sobre el uso del dispositivo de manera segura y entienden el peligro involucrado
- Los niños de 3 a 8 años de edad pueden cargar y descargar este aparato.
- Los niños deben ser supervisados para asegurarse de que no jueguen con el aparato.
- Los niños no deben realizar la limpieza y el mantenimiento del usuario a menos que tengan una edad de 8 años o más y estén supervisados.
- Mantenga todos los envases lejos de los niños. Existe riesgo de asfixia.

- Si está desechando el aparato, saque el enchufe de la toma de corriente, corte el cable de conexión (lo más cerca que pueda del aparato) y retire la puerta para evitar que los niños sufran una descarga eléctrica se caigan o se cierren.
- Si este dispositivo con sellos magnéticos para puerta reemplaza un dispositivo más antiguo que tiene un seguro de resorte (pestillo) en la puerta o tapa, asegúrese de que no se pueda usar ese resorte antes de desechar el dispositivo viejo. Esto evitará que se convierta en una trampa mortal para un niño.

### Seguridad general

-  **¡ADVERTENCIA!** Mantenga las aberturas de ventilación, en el gabinete del aparato o en la estructura incorporada, sin obstrucciones.
-  **¡ADVERTENCIA!** No utilice dispositivos mecánicos u otros medios para acelerar el proceso de descongelación que no sean los recomendados por el fabricante.
-  **¡ADVERTENCIA!** No dañe el circuito de refrigerante.
-  **¡ADVERTENCIA!** No use otros aparatos eléctricos (como los fabricantes de helados) dentro de aparatos de refrigeración, a menos que estén aprobados para este propósito por el fabricante.
-  **¡ADVERTENCIA!** No toque la bombilla si ha estado encendida durante un largo período de tiempo porque podría estar muy caliente.<sup>1)</sup>
-  **¡ADVERTENCIA!** Al colocar el aparato, asegúrese de que el cable de alimentación no esté atrapado o dañado.
-  **¡ADVERTENCIA!** No ubique múltiples enchufes portátiles o proveedores de energía portátiles en la parte posterior del dispositivo.

<sup>1)</sup> Si hay una luz en el compartimento.

- No almacene sustancias explosivas como latas de aerosol con un propelente inflamable en este aparato.
- El isobutano refrigerante (R-600a) está contenido dentro del circuito de refrigerante del aparato, un gas natural con un alto nivel de compatibilidad ambiental, que sin embargo es inflamable.
- Durante el transporte y la instalación del aparato, asegúrese de que ninguno de los componentes del circuito de refrigerante se dañe.
  - Asegúrese de que las llaves estén cerradas, para evitar escapes.
  - Ventile bien la habitación en la que se encuentra el aparato
- Es peligroso alterar las especificaciones o modificar este producto de alguna manera. Cualquier daño al cable puede provocar un cortocircuito, un incendio o una descarga eléctrica.
- Su máquina está diseñada para el uso doméstico. El uso comercial causaría la anulación de la garantía.

 **¡AVERTENCIA! Cualquier componente eléctrico (enchufe, cable de alimentación, compresor, etc.) debe ser reemplazado por un técnico cualificado.**

 **¡ADVERTENCIA!** La bombilla suministrada con este aparato es una “bombilla de lámpara de uso especial” que solo se puede utilizar con el aparato suministrado. Esta “lámpara de uso especial” no es utilizable para iluminación doméstica.<sup>1)</sup>

El cable de alimentación no debe alargarse.

Asegúrese de que la clavija de alimentación no esté aplastada o dañada por la parte posterior del aparato.

Un enchufe de alimentación aplastado o dañado puede sobrecalentarse y provocar un incendio.

Asegúrese de que puede conectarse a la toma de corriente del aparato.

No tire del cable de red.

Si la toma de corriente está floja, no inserte el enchufe de alimentación. Existe riesgo de descarga eléctrica o incendio.

No debe usar el producto sin lámpara

Este aparato es pesado. Se debe tener cuidado al moverlo.

No retire ni toque los elementos del compartimento del congelador si tiene las manos húmedas o mojadas, ya que esto podría causar abrasiones en la piel o quemaduras por congelación.

Evite la exposición prolongada del aparato a la luz solar directa.

### **Uso diario**

- No caliente las piezas de plástico del aparato.
- No coloque productos alimenticios directamente contra la pared posterior.
- Los alimentos congelados no deben volver a congelarse una vez que se hayan descongelado.

1) Si hay una luz en el compartimento.

- Almacene los alimentos congelados preenvasados de acuerdo con las instrucciones del fabricante de alimentos congelados.
- Las recomendaciones de almacenamiento de los fabricantes de electrodomésticos deben seguirse estrictamente. Consulte las instrucciones pertinentes.
- No coloque bebidas gaseosas carbonatadas en el compartimento del congelador, ya que crea presión en el recipiente, lo que podría causar que explote y dañe el aparato.<sup>1)</sup>
- Los polos de hielo pueden causar quemaduras por congelación si se consumen directamente del aparato.<sup>1)</sup> Para evitar la contaminación de los alimentos, respete las siguientes instrucciones
- Abrir la puerta durante períodos prolongados puede provocar un aumento significativo de la temperatura en los compartimentos del aparato.
- Limpie regularmente las superficies que puedan entrar en contacto con alimentos y sistemas de drenaje accesibles.
- Limpiar los tanques de agua si no se han utilizado durante 48 h; Enjuague el sistema de agua conectado a un suministro de agua si no se ha extraído agua durante 5 días.
- Guarde la carne y el pescado crudos en recipientes adecuados en el refrigerador, de modo que no entren en contacto con otros alimentos ni se derramen sobre ellos.
- Los compartimentos de alimentos congelados de dos estrellas (si se presentan en el aparato) son adecuados para almacenar alimentos pre-congelados, almacenar o hacer helados y hacer cubitos de hielo.

1) Si hay un compartimento congelador.

2) Si hay un compartimento de almacenamiento de alimentos frescos.

- Los compartimentos de una, dos y tres estrellas (si están presentados en el aparato) no son adecuados para la congelación de alimentos frescos.
- Si se deja el aparato vacío durante largos períodos de tiempo, apague, descongele, limpie, seque y deje la puerta abierta para evitar que el montaje se desarrolle dentro del aparato.

## Cuidado y Limpieza

- Antes del mantenimiento, apague el aparato y desconecte el enchufe de la toma de corriente.
- No limpie el aparato con objetos metálicos.
- No utilice objetos afilados para eliminar las heladas del aparato. Use un raspador de plástico.<sup>1)</sup>
- Examine regularmente el drenaje en el refrigerador en busca de agua descongelada. Si es necesario, limpiar el desagüe. Si el desagüe está bloqueado, el agua se acumulará en la parte inferior del aparato.<sup>2)</sup>

## Instalación

**¡Importante!** Para la conexión eléctrica, siga cuidadosamente las instrucciones dadas en párrafos específicos.

- Desembale el aparato y compruebe si hay daños en él. No conecte el aparato si está dañado. Reporte los posibles daños inmediatamente al lugar donde lo compró. En ese caso retener el embalaje.
- Es recomendable esperar al menos cuatro horas antes de conectar el aparato para permitir que el aceite regrese al compresor.

1) Si hay un compartimento congelador.

2) Si hay un compartimento de almacenamiento de alimentos frescos.



- Debería haber una circulación de aire adecuada alrededor del aparato, ya que esto no conduce al sobrecalentamiento. Para lograr una ventilación suficiente, siga las instrucciones relevantes para la instalación.
- Siempre que sea posible, los separadores del producto deben estar contra una pared para evitar tocar o atrapar partes calientes (compresor, condensador) para evitar posibles quemaduras.
- El aparato no debe ubicarse cerca de radiadores o cocinas.
- Asegúrese de que se pueda acceder al enchufe de alimentación después de la instalación del aparato.



### **Servicio**

- Cualquier trabajo de reparación de este producto, tiene que ser realizado por un técnico especializado, de lo contrario su producto puede no funcionar correctamente y por ello, perder la garantía.

### **Ahorro de energía**

- No ponga comida caliente en el aparato;
- No empaque los alimentos juntos ya que esto evita que el aire circule;
- Asegúrese de que la comida no toque la parte posterior del compartimento (s);
- Si la electricidad se apaga, no abra la (s) puerta (s);
- No abra la (s) puerta (s) con frecuencia;
- No mantenga las puertas abiertas por mucho tiempo;
- No coloque el termostato en temperaturas muy altas;
- Algunos accesorios, como los cajones, se pueden quitar para obtener un mayor volumen de almacenamiento y un menor consumo de energía.

### Proteccion Ambiental

 Este aparato no contiene gases que podrían dañar la capa de ozono, ni en su circuito de refrigerante ni en los materiales de aislamiento. El aparato no debe desecharse junto con los residuos urbanos y la basura. La espuma de aislamiento contiene gases inflamables: el aparato debe desecharse de acuerdo con las regulaciones del aparato para obtener de las autoridades locales. Evite dañar la unidad de refrigeración, especialmente el intercambiador de calor. Los materiales utilizados en este aparato marcados con el símbolo  son reciclables.



El símbolo en el producto o en su empaque indica que este producto no puede ser tratado como basura doméstica. En su lugar, debe llevarse al punto de recogida apropiado para el reciclaje de equipos eléctricos y electrónicos.

Al asegurarse de que este producto se elimine correctamente, ayudará a prevenir posibles consecuencias negativas para el medio ambiente y la salud humana, que de otro modo podrían ser causadas por el manejo inadecuado de los desechos de este producto. Para obtener información más detallada sobre el reciclaje de este producto, comuníquese con su administración local, el servicio de eliminación de desechos domésticos o la tienda donde adquirió el producto.

#### Materiales de embalaje

Los materiales con el símbolo son reciclables. Deseche el embalaje en un recipiente de recogida adecuado para reciclarlo.

Eliminación del aparato.

1. Desconecte el enchufe de la toma de corriente.
2. Cortar el cable de alimentación y desecharlo.



 **¡ADVERTENCIA!** Durante el uso, servicio y eliminación del aparato, preste atención al similar símbolo que se encuentra en el lado izquierdo, que se encuentra en la parte posterior del mismo (panel trasero o compresor). Dicho símbolo será de color amarillo o naranja.

Es símbolo de advertencia de riesgo de incendio. Hay materiales inflamables en las tuberías de refrigerante y compresor.

Esté alejado de fuentes de fuego durante el uso, servicio y eliminación.

**Coloque distintos alimentos en distintos compartimentos correspondientes de acuerdo con la siguiente tabla**

Cajón (s) de congelación / estante	<ul style="list-style-type: none"><li>• Alimentos para almacenamiento a largo plazo.</li><li>• Cajón / estante inferior para carnes, aves y pescados crudos.</li><li>• Cajón medio / estante para verduras congeladas, patatas fritas.</li><li>• Cajón superior / estante para helados, frutas congeladas, productos horneados congelados.</li></ul>
------------------------------------	--

# DESCRIPCION DE LA APLICACIÓN

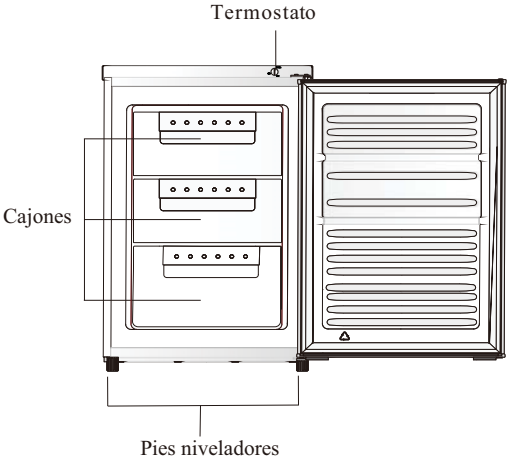

## USANDO LA APLICACIÓN

Este electrodoméstico está diseñado para su uso doméstico únicamente, especialmente para la conservación de alimentos.

Esta aplicación está diseñada para operar en un ambiente con una temperatura de entre 16° (50F) y 32°C. Si estas temperaturas se exceden por ejemplo más frío o más calor, la aplicación no funcionará correctamente. Si la temperatura se excediera durante periodos largos de tiempo, la temperatura del congelador subiría por encima de -18° C y los alimentos podrían echarse a perder.

### Antes del uso

Eliminar todas las cintas de seguridad y espuma bajo el condensador en la parte trasera de la cabina.

Lave el interior de la cabina con agua tibia con un poco de soda con bicarbonato (5 ml a 0.5 litros de agua). No utilice jabón o detergente pues el olor podría permanecer. Seque cuidadosamente el aparato.

### Control del termostato

El control del termostato situado en el panel de control regula la temperatura del compartimiento del congelador.

Posición MIN – Frío

Posición NORMAL – Más frío. Ajuste más normal en esta posición.

Posición MAX – La más fría.

La temperatura se verá afectada por:

- temperatura de la habitación
- las veces que se abre la puerta
- cantidad de alimentos almacenados
- Situación del aparato

Al determinar el ajuste del control de temperatura todos estos factores tienen que ser considerados y podrían ser necesarias algunas pruebas.

*No permita a los niños golpear los controles o jugar con el producto.*

*No usar detergentes o polvos abrasivos, jabones muy perfumados, ceras o productos que contengan alcohol.*

### PARA ENCENDER EL APARATO

- 1- Permita al aparato permanecer dos horas encendido después de su instalación.
- 2- Enchufe el aparato y conéctelo a la alimentación principal.
- 3- Ajuste el termostato a la posición deseada. Un ajuste en la posición intermedia es generalmente adecuado para operación normal (ver control termostato).
- 4- Deje la aplicación durante 4 horas para obtener una temperatura correcta antes de colocar alimentos en su interior.

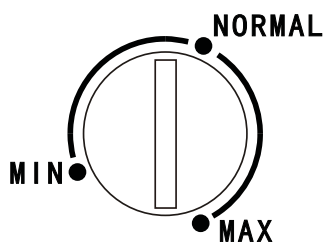

## EL COMPARTIMIENTO DEL CONGELADOR

El símbolo \*\*\*\* significa que tu congelador almacenará comida a -18° C (-0.4 F) o más frío permitiendo almacenar alimentos a largo plazo y congelación de alimentos frescos. Debido a instalaciones diferentes, métodos de uso y condiciones meteorológicas, pueden ser requeridos ajustes de la temperatura.

¡ Estas son mejor evaluadas contra la lectura de un termómetro dentro de la comida congelada. La lectura del termómetro debe ser tomada rápidamente porque el termómetro subirá rápidamente de temperatura después de sacarlo.

### **Congelación de alimentos frescos**

La cantidad máxima de alimentos que se pueden congelar en 24 horas es 6.5 kg. Coloque los alimentos frescos en el compartimiento de congelación. Puede ser que tenga que reorganizar el congelador con los alimentos frescos. Durante el proceso de congelación la temperatura de los alimentos frescos debería de reducirse muy rápidamente de manera que los cristales de hielo que se formen sean lo más pequeños posible para prevenir dañar la estructura de la comida. Si la congelación se lleva a cabo muy despacio se formarían cristales de hielo grandes que afectarían la calidad de los alimentos una vez estos se descongelen.

Los paquetes que se vayan a congelar deberían ser instalados en la cesta lo más lejos posible del contacto con la superficie de la cesta y separados para permitir que el aire circule entre ellos. No deberían de tocar paquetes existentes.

*Los Alimentos descongelados no deberían ser recongelados de nuevo. No saque objetos del alimentos con las manos húmedas o mojadas ya que le*

*podría causar quemaduras o abrasión en la piel.*

### **Almacenaje de comida congelada**

Productos comerciales empaquetados y congelados deberían ser almacenados de acuerdo con las instrucciones del fabricante para compartimentos de congelación de cuatro estrellas y deberían ser colocados dentro del aparato lo antes posible una vez adquiridos.

Tu congelador te proporcionará almacenaje para un periodo de tiempo largo, esto quiere decir generalmente de 3 a 4 meses de congelación, pero esto podría variar por lo que es importante seguir el tiempo recomendado que se muestra en el embalaje.

*No sitíe contenedores sellados o líquidos gaseosos dentro del congelador ya que esto crearía presión en el contenedor lo que podría causar una explosión que dañaría el congelador.*

*Los cubitos de hielo no deberían de ser consumidos directamente después de sacarlos del congelador pues puede producir abrasión en la piel.*

*Los tiempos de congelación de los fabricantes deberían de ser conservados para información.*

### **Trucos y consejos**

- Cualquier paquete abierto de comida congelada debería ser envuelto con material hermético para prevenir la evaporación que causaría que los alimentos se sequen.
- La comida congelada que se descongele accidentalmente debería ser usada inmediatamente o tirarse a la basura. Otra alternativa es que si la comida no está cocinada y no ha sido descongelada del todo puede ser cocinada y entonces recongelada.
- Se tienen que chequear las fechas de los empaques y rotar los alimentos regularmente. Aunque el almacenaje más tiempo del recomendado no es dañino, los sabores y texturas comenzarían a modificarse.

## TRUCOS Y CONSEJOS

### Sonidos normales de operación

- Podrían oírse gorjeos débiles o burbujeos cuando el refrigerante es bombeado a través de los tubos situados en la parte de atrás al evaporador o placa refrigerante.
- Cuando el compresor este encendido, el refrigerante este bombeando pueden oírse zumbidos o pulsaciones desde el compresor.
- Como el termostato controla el compresor podrán oírse clics débiles cuando el termostato corta el compresor.

### Almacenamiento de alimentos

- Para obtener los mejores resultados de su aparato no deben situarse dentro ni comidas calientes ni líquidos que se puedan evaporar.
- Evite comprar comida congelada si no puede congelarla inmediatamente. Se recomienda usar una bolsa aislante. Cuando llegue a su domicilio sitúe inmediatamente la comida en el congelador.
- Mantenga el tiempo transcurrido entre la compra del producto y su congelación lo más corto posible.
- No coloque los alimentos a presión y demasiado juntos, intente dejar aire circulando alrededor de cada objeto.
- No almacene comida sin cubrir.
- Asegure que los alimentos que congela estén fechados y marcados y úselos en la fecha indicada para asegurar que los alimentos se consumen en su mejor momento.
- Elimine alimentos sospechosos de su congelador y limpie el congelador. Véase limpieza y mantenimiento.

### Consejos de ahorro de energía

- No instale la aplicación cerca de fuentes de calor, tales como cocinas, lavavajillas o radiadores.
- Coloque el congelador en una zona bien ventilada y fría y asegúrese que las aperturas de aire de la cabina no queden obstruidas.

- Evite formación de hielo innecesario en la cabina eliminando todos los alimentos con envoltorios herméticos antes de situarlos en el congelador.
- Siempre deje que los alimentos se enfrién a la temperatura ambiente antes de introducirlos en el congelador.
- Los alimentos que se tengan que congelar (cuando se estén enfriando) deberían ser colocados en la nevera antes de transferirse al congelador.
- Alimentos descongelados en la nevera. Esto asegura una descongelación segura y reducirá el trabajo de la unidad de refrigeración.
- Asegúrese de que no hay obstrucciones que prevengan que la puerta no se cierre correctamente.
- Es aconsejable limpiar el sistema de refrigeración en la parte trasera del aparato con una aspiradora o quitar el polvo.

### En caso de fallo de la corriente

- Si hay un fallo en el suministro durante el almacenamiento de alimentos congelados, mantenga la puerta cerrada. Si la temperatura de dentro de tu congelador sube no recongele los alimentos sin antes comprobar su estado. Las siguientes indicaciones deberían ayudarle:
- Helados: Una vez descongelados deben tirarse a la basura.
- Frutas y verduras: Si están blandas deberían cocinarse y usarse.
- Pan y pasteles: Pueden ser recongeladas sin peligro.
- Mariscos: Debería mantenerse en la nevera y consumirse.
- Platos pre-cocinados: deberían mantenerse en la nevera y usados.
- Piezas grandes de carne: Pueden ser recongeladas siempre que queden cristales de hielo dentro.
- Pequeñas piezas: deberían ser cocinados y entonces recongelados como platos cocinados.
- Pollo: debería ser cocinado y recongelado como plato fresco.



## MANTENIMIENTO Y LIMPIEZA

*Antes de realizar ningún mantenimiento o limpieza desconecte la aplicación del suministro eléctrico.*

### **Limpieza interior**

Limpie el interior y accesos con agua templada y bicarbonato de soda (5ml a 0.5 litros de agua). Aclare y seque cuidadosamente.

No utilice detergentes, polvos abrasivos, jabón con perfumes, ceras o productos que contengan lejía o alcohol.

### **Limpieza externa**

Lave la cabina externa con agua tibia jabonosa.

No use productos abrasivos. Hay partes afiladas en los laterales de la parte inferior del aparato, tenga cuidado al limpiarlo.

Una o dos veces por año limpie el polvo del compresor en la parte trasera del aparato con un cepillo o aspiradora., pues la acumulación de polvo puede afectar el rendimiento de la aplicación y causar consumo excesivo de electricidad.

### **Para descongelar el congelador**

- 1- Envuelva la comida en capas de periódico o papel.
- 2- Apague el aparato de la corriente eléctrica.
- 3- Abra la puerta del congelador.
- 4- Sitúe un recipiente adecuado para recoger el agua del deshielo.
- 5- Después de descongelar, limpie y seque el interior.
- 6- Encienda el aparato y reponga la comida congelada.

- i**
- La descongelación se puede acelerar poniendo recipientes de agua caliente (no agua hirviendo) en el congelador y soltando el hielo con un rascador de plástico adecuado.
  - Si la temperatura de los alimentos congelados subiera durante la descongelación su vida de los alimentos se reduciría.

### **Cuando la aplicación no se este utilizando**

Cuando la aplicación no se vaya a utilizar durante periodos largos de tiempo desconecte el aparato de la corriente eléctrica, vacíe de alimentos y limpie la aplicación, deje la puerta entreabierta para prevenir la acumulación de malos olores.

## POSIBLES INCIDENCIAS

Antes de contactar con su servicio técnico local compruebe los siguientes puntos:

Síntoma	Solución
<b>No se enciende el aparato</b>	Compruebe que hay electricidad
	Compruebe que no se haya interrumpido el suministro eléctrico de la casa
	Compruebe que no se hayan fundido los plomos
<b>La temperatura en la sección del congelador es demasiado alta</b>	Compruebe que la temperatura del ambiente es adecuada y los límites de operación del aparato de 16°C a 32°C. Recoloque la aplicación si fuera necesario.
	Compruebe que el termostato está ajustado correctamente de acuerdo a las condiciones ambientales
<b>La puerta del congelador no se abre</b>	¿Acaba de abrir la puerta? Si es así déjelo por unos minutos para permitir que la presión del aire se equilibre
<b>El compresor trabaja ininterrumpidamente</b>	Ajustar el termostato para con seguir el control de la temperatura correcta Ver página 5
	Compruebe que la puerta está cerrada
	Se han guardado grandes cantidades de alimentos recientemente y/o la puerta del congelador se ha abierto con frecuencia
<b>Se ha formado hielo en exceso</b>	Asegurese que la puerta no se haya quedado abierta
	Compruebe que no hay nada que impida que la puerta se cierre
	Compruebe que se han realizado descongelaciones periódicas del aparato para su mantenimiento tal y como se recomienda
<b>Ruido</b>	Ver apartado de sonidos del aparato en funcionamiento

## **REVERSO DE LA PUERTA**

El lado por el que se abre la puerta puede cambiarse del lateral de la derecha (como se suministra) al lado de la izquierda si la instalación así lo requiriera.

### **Aviso**

Cuando cambie el lado por el que se abre la puerta, el aparato no debe ser conectado a la red eléctrica. Antes de hacerlo desenchufe el aparato.

Arrastre el aparato ligeramente hacia un lado y hacia otro para moverlo.

Desatornille los tornillos de las bisagras y retire la abrazadera.

Abra la puerta ligeramente sujétela y deslícela hacia abajo.

Desatornille el pin superior y atorníllelo en la parte opuesta.

Ajuste la puerta sobre el pin y ciérrelo.

Atornille la abrazadera con seguridad en la parte opuesta usando los tornillos.

## **Requisitos de instalación**

Para asegurar la correcta operación de esta aplicación no coloque este aparato donde la temperatura caiga por debajo de 16°C o suba por encima de 32°C.

Evite las siguientes localizaciones: cocinas que no estén ventiladas, fuera de la casa, en el garaje.

Para un correcto funcionamiento debe de instalarse:

- En una atmósfera seca.
- Fuera del alcance de la luz solar.
- Apartado de temperaturas extremas (no próxima a cocina u otras fuentes de calor).
- Tu aplicación será muy pesada cuando se cargue de alimentos y por ello debe de situarse sobre un suelo firme.

## **Requisitos de ventilación**

Suavemente empuje a su lugar hasta que la parte de atrás del congelador mantenga la distancia requerida con respecto a la pared. Cuando este ubicado tiene que haber 50 mm de espacio libre sobre el congelador.

Si no hubiera espacio disponible se tiene que mantener al menos 25 mm en ambos lados.

Asegúrese que la aplicación no pise el cable de alimentación.

Las partes que más se calientan no tienen que quedar expuestas. Siempre que sea posible la parte posterior del congelador debería dar a una pared dejando la ventilación adecuada.

## **Equilibrado del congelador**

Asegúrese que el aparato queda nivelado y no baile.

Asegúrese que el aparato queda vertical y los dos pies están en firme contacto con el suelo y el congelador quede nivelado.

Ajuste el nivel desatornillando los pies delanteros.

Este aparato es pesado. Tenga cuidado al moverlo.

## **Anexo al manual de instrucciones**

Esta lista proporciona todos los requisitos de Eco-design (según el Reglamento (UE) 2019/2019 sobre Eco-design y el Reglamento (UE) 2019/2016 sobre etiquetado energético, dichos requisitos son aplicables a su producto.

Este frigorífico no ha sido diseñado para ser integrado en un mueble, a no ser que se indique lo contrario en el manual de instrucciones.

Los cajones, cestas y estantes deben mantenerse en la posición actual a no ser que se indique otra cosa en este documento.

Las puertas y tapas del frigorífico deberán retirarse antes de desecharlo, para evitar que niños o animales puedan quedar atrapados en su interior.

Ajustes recomendados:

Frigorífico: +4 °C

Congelador: -18 °C

### **CONGELACIÓN RÁPIDA**

Se recomienda usar esta función cuando se coloque una gran cantidad de alimentos para congelar en el congelador. 24 horas antes de congelar alimentos frescos, pulse el botón "Fast Freeze" para activar la función de congelación rápida. Cuando se active esta función, se encenderá el indicador "Fast Freeze". Cuando hayan transcurrido las 24 horas, coloque los alimentos a congelar en el congelador. Esta función se desactiva automáticamente al cabo de 72 horas; también se puede desactivar manualmente pulsando el botón "Fast Freeze".

### **ENFRIAMIENTO RÁPIDO**

Con la función de enfriamiento rápido es posible aumentar la capacidad de refrigeración del frigorífico. Se recomienda usar esta función cuando se coloque una gran cantidad de alimentos en el frigorífico. Para activar la función de enfriamiento rápido, pulse el botón "Fast Cool". Cuando se active esta función, se encenderá el indicador "Fast Cool". Esta función se desactiva automáticamente al cabo de 6 horas; también se puede desactivar manualmente pulsando el botón "Fast Cool".

Cómo almacenar los alimentos:

Para evitar el desperdicio de alimentos, consulte la configuración y los tiempos de almacenamiento recomendados:

Frigorífico: Los diferentes alimentos, especialmente frutas y verduras, tienen diferentes temperaturas de almacenamiento. El tiempo de almacenamiento es de entre 1 y 3 días (con el ajuste de temperatura "medio").

Congelador: 1 semana (ajuste de temperatura: Min) 1 mes (ajuste de temperatura: Max)

Para optimizar la velocidad de congelación y obtener más espacio de almacenamiento, el congelador se puede utilizar sin los cajones que incorpora.

La cantidad de alimentos frescos que se pueden congelar en un período de tiempo específico se indica en la placa de características técnicas. Los límites de carga están determinados por las cestas, los cajones, los estantes, etc. Asegúrese de que estos componentes puedan cerrarse fácilmente después de introducir los alimentos.

Para evitar el desperdicio de alimentos, consulte la configuración y los tiempos de almacenamiento recomendados en el manual del usuario.

La información sobre el modelo se puede obtener escaneando el código QR impreso en la etiqueta energética.

Dicha etiqueta también incluye el identificador del modelo, que se puede utilizar para consultar el portal de registro en:

<https://eprel.ec.europa.eu>

Este producto contiene una fuente de luz de clase de eficiencia energética G (si está incluida).

## Proceso correcto de desecho de este producto



Según la directiva Waste of Electrical and Electronic Equipment (WEEE), los residuos WEEE han de recogerse y tratarse por separado. Si, en el futuro, necesita desprenderse de este producto, NO lo ponga en los residuos domésticos, envíelo a los puntos de recogida WEEE si existen.

Marca	SVAN
Modelo	SVC086X
Clase de energía	F
Certificación	CE
Consumo anual de energía	208kWh / año
Volumen útil refrigerador	- L
Volumen útil congelador	91L
Número de estrellas	4
Sistema de descongelación	Defrost
Autonomía de mantenimiento	12h
Capacidad de congelación	4.4kg/24h
Clase climática	N,ST
Nivel de ruido	40dB
Dimensiones	550x580x850 mm
Tensión	220-240V
Corriente	0.7A

Hecho en P.R.C. - Importado por Svan Trading S.L.

CIF: B737375553

C/Ciudad de Cartagena, 20Poligono Industrial Fuente del Jarro Paterna - 46988 (Spain)

# **svan**

## **User Instruction**

**Freezer**

**SVC086X**



In the interest of your safety and to ensure the correct use, before installing and first using the appliance, read this user manual carefully, including its hints and warnings. To avoid unnecessary mistakes and accidents, it is important to ensure that all people using the appliance are thoroughly familiar with its operation and safety features. Save these instructions and make sure that they remain with the appliance if it is moved or sold, so that everyone using it through its life will be properly informed on appliance use and safety.





For the safety of life and property keep the precautions of these user's instructions as the manufacturer is not responsible for damages caused by omission.

### **Children and vulnerable people safety**



- This appliance can be used by children aged from 8 years and above and persons with reduced physical, sensory or mental capabilities or lack of experience and knowledge if they have been given supervision or instruction concerning use of the appliance in a safe way and understand the hazards involved.
- Children aged from 3 to 8 years are allowed to load and unload this appliance.
- Children should be supervised to ensure that they do not play with the appliance.
- Cleaning and user maintenance shall not be made by children unless they are aged from 8 years and above and supervised.
- Keep all packaging well away from children. There is risk of suffocation.

- If you are discarding the appliance pull the plug out of the socket, cut the connection cable (as close to the appliance as you can) and remove the door to prevent playing children to suffer electric shock or to close themselves into it.
- If this appliance featuring magnetic door seals is to replace an older appliance having a spring lock (latch) on the door or lid, be sure to make that spring lock unusable before you discard the old appliance. This will prevent it from becoming a death trap for a child.

### General safety

-  **WARNING!** Keep ventilation openings, in the appliance enclosure or in the built-in structure, clear of obstruction.
-  **WARNING!** Do not use mechanical devices or other means to accelerate the defrosting process, other than those recommended by the manufacturer.
-  **WARNING!** Do not damage the refrigerant circuit.
-  **WARNING!** Do not use other electrical appliances (such as ice cream makers) inside of refrigerating appliances, unless they are approved for this purpose by the manufacture.
-  **WARNING!** Do not touch the light bulb if it has been on for a long period of time because it could be very hot.<sup>1)</sup>

1) If there is a light in the compartment.

-  **WARNING!** When positioning the appliance, ensure the supply cord is not trapped or damaged.
-  **WARNING!** Do not locate multiple portable socket-outlets or portable power suppliers at the rear of the appliance.
- Do not store explosive substances such as aerosol cans with a flammable propellant in this appliance.
  - The refrigerant isobutane (R-600a) is contained within the refrigerant circuit of the appliance, a natural gas with a high level of environmental compatibility, which is nevertheless flammable.
  - During transportation and installation of the appliance, be certain that none of the components of the refrigerant circuit become damaged.
    - avoid open flames and sources of ignition
    - thoroughly ventilate the room in which the appliance is situated
  - It is dangerous to alter the specifications or modify this product in any way. Any damage to the cord may cause a short circuit, fire and/or electric shock.
  - This appliance is intended to be used in household applications.

 **WARNING!** Any electrical components (plug, power cord, compressor and etc.) must be replaced by a certified service agent or qualified service personnel.

 **WARNING!** The light bulb supplied with this appliance is a “special use lamp bulb” usable only with the appliance supplied. This “special use lamp” is not usable for domestic lighting.<sup>1)</sup>

- Power cord must not be lengthened.
- Make sure that the power plug is not squashed or damaged by the back of the appliance. A squashed or damaged power plug may overheat and cause a fire.
- Make sure that you can come to the mains plug of the appliance.
- Do not pull the mains cable.
- If the power plug socket is loose, do not insert the power plug. There is a risk of electric shock or fire.
- You must not operate the appliance without the lamp.
- This appliance is heavy. Care should be taken when moving it.
- Do not remove nor touch items from the freezer compartment if you hands are damp/wet, as this could cause skin abrasions or frost/freezer burns.
- Avoid prolonged exposure of the appliance to direct sunlight.

## Daily use

- Do not put hot on the plastic parts in the appliance.
- Do not place food products directly against the rear wall.

1) If there is a light in the compartment.

- Frozen food must not be re-frozen once it has been thawed out.<sup>1)</sup>
- Store pre-packed frozen food in accordance with the frozen food manufacturer's instructions.<sup>1)</sup>
- Appliance's manufacturer's storage recommendations should be strictly adhered to. Refer to relevant instructions.
- Do not place carbonated or fizzy drinks in the freezer compartment as it creates pressure on the container, which may cause it to explode, resulting in damage to the appliance.<sup>1)</sup>
- Ice lollies can cause frost burns if consumed straight from the appliance.<sup>1)</sup>
- To avoid contamination of food, please respect the following instructions
- Opening the door for long periods can cause a significant increase of the temperature in the compartments of the appliance.
- Clean regularly surfaces that can come in contact with food and accessible drainage systems.
- Clean water tanks if they have not been used for 48h; flush the water system connected to a water supply if water has not been drawn for 5 days.
- Store raw meat and fish in suitable containers in the refrigerator, so that it is not in contact with or drip onto other food.
- Two-star frozen-food compartments (if they are presented in the appliance) are suitable for storing pre-frozen food, storing or making ice-cream and making ice cubes.

<sup>1)</sup> If there is a freezer compartment.

<sup>2)</sup> If there is a fresh-food storage compartment.

- One-, two- and three -star compartments (if they are presented in the appliance) are not suitable for the freezing of fresh food.
- If the appliance is left empty for long periods, switch off, defrost, clean, dry and leave the door open to prevent mould developing within the appliance.

## Care and cleaning

- Before maintenance, switch off the appliance and disconnect the mains plug from the mains socket.
- Do not clean the appliance with metal objects.
- Do not use sharp objects to remove frost from the appliance. Use a plastic scraper.<sup>1)</sup>
- Regularly examine the drain in the refrigerator for defrosted water. If necessary, clean the drain. If the drain is blocked, water will collect in the bottom of the appliance.<sup>2)</sup>

## Installation

**Important!** For electrical connection carefully follow the instructions given in specific paragraphs.

- Unpack the appliance and check if there are damages on it. Do not connect the appliance if it is damaged. Report possible damages immediately to the place you bought it. In that case retain packing.

1) If there is a freezer compartment.

2) If there is a fresh-food storage compartment.

## **Safety information**



- It is advisable to wait at least four hours before connecting the appliance to allow the oil to flow back in the compressor.
- Adequate air circulation should be around the appliance, lacking this leads to overheating. To achieve sufficient ventilation follow the instructions relevant to installation.
- Wherever possible the spacers of the product should be against a wall to avoid touching or catching warm parts (compressor, con-denser) to prevent possible burn.
- The appliance must not be located close to radiators or cookers.
- Make sure that the mains plug is accessible after the installation of the appliance.

## **Service**



- Any electrical work required to do the servicing of the appliance should be carried out by a qualified electrician or competent person.
- This product must be serviced by an authorized Service Center, and only genuine spare parts must be used.

## **Energy saving**

- Don't put hot food in the appliance;
- Don't pack food close together as this prevents air circulating;
- Make sure food don't touch the back of the compartment(s);

- If electricity goes off, don't open the door(s);
- Don't open the door(s) frequently;
- Don't keep the door(s) open for too long time;
- Don't set the thermostat on exceeding cold temperatures;
- Some accessories, such as drawers, can be removed to get larger storage volume and lower energy consumption.

## Environment Protection

 This appliance does not contain gasses which could damage the ozone layer, in either its refrigerant circuit or insulation materials. The appliance shall not be discarded together with the urban refuse and rubbish. The insulation foam contains flammable gases: the appliance shall be disposed according to the appliance regulations to obtain from your local authorities. Avoid damaging the cooling unit, especially the heat exchanger. The materials used on this appliance marked by the symbol  are recyclable.

 The symbol on the product or on its packaging indicates that this product may not be treated as household waste. Instead it should be taken to the appropriate collection point for the recycling of electrical and electronic equipment. By ensuring this product is disposed of correctly, you will help prevent potential negative consequences for the environment and human health,



which could otherwise be caused by inappropriate waste handling of this product. For more detailed information about recycling of this product, please contact your local council, your household waste disposal service or the shop where you purchased the product.

### Packaging materials

The materials with the symbol are recyclable. Dispose the packaging in a suitable collection containers to recycle it.

### Disposal of the appliance

1. Disconnect the mains plug from the mains socket.
2. Cut off the mains cable and discard it.



**WARNING!** During using, service and disposal the appliance, please pay attention to symbol similar as left side, which is located on rear of appliance (rear panel or compressor) and with yellow or orange color.

It's risk of fire warning symbol. There are flammable materials in refrigerant pipes and compressor.

Please be far away fire source during using, service and disposal.

# Overview

---

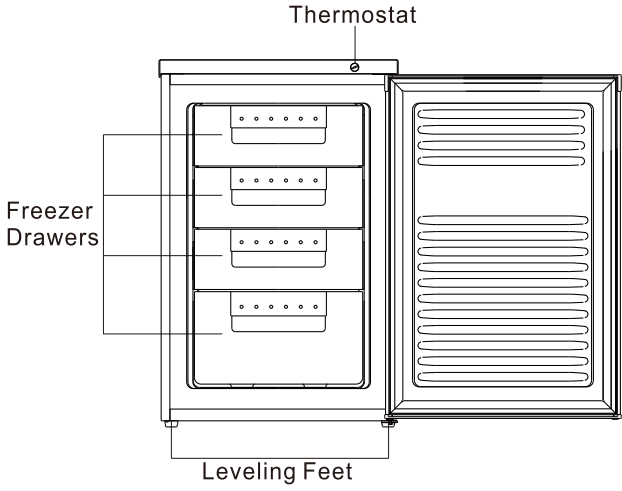

Note: Above picture is for reference only.

# Reverse Door

**Tool required:** Philips screwdriver, Flat bladed screwdriver, Hexagonal spanner.

- Ensure the unit is unplugged and empty.
- To take the door off, it is necessary to tilt the unit backwards. You should rest the unit on something solid so that it will not slip during the door reversing process.
- All parts removed must be saved to do the reinstallation of the door.
- Do not lay the unit flat as this may damage the coolant system.
- It's better that 2 people handle the unit during assembly.

1. Remove two screws at rear side of top cover.

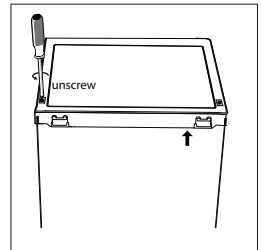

2. Remove top cover and place it aside.

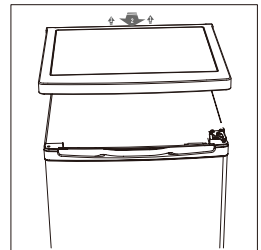

3. Unscrew top hinge and then remove door and place it on a soft pad to avoid scratch.

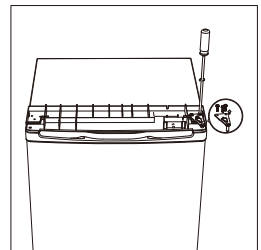

4. Unscrew bottom hinge. Then remove the adjustable feet from both side.

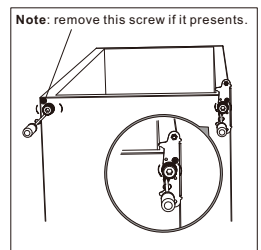

# Reverse Door

5. Unscrew and remove the bottom hinge pin, turn the bracket over and replace it.

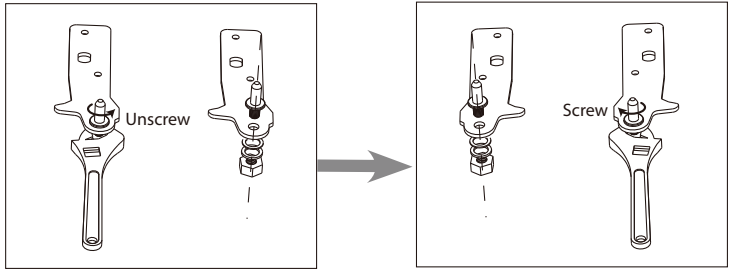

6. Refit the bracket fitting the bottom hinge pin. Replace both adjustable feet.

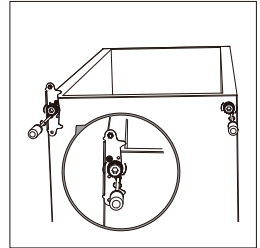

7. Place the door back on. Ensure the door is aligned horizontally and vertically, so that the seals are closed on all sides before finally tightening the top hinge.

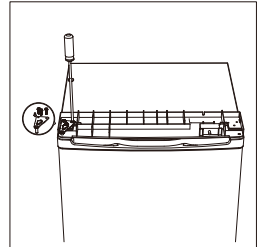

8. Put the top cover and fix it with 2 screws on the back.

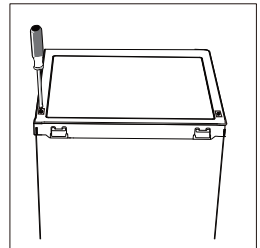

# Installation

---

## Space Requirement

- Keep enough space of door open.
- Keep at least 50mm gap at two sides.

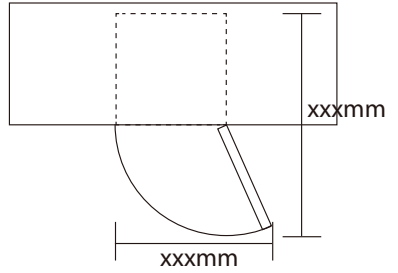

## Levelling the unit

To do this adjust the two levelling feet at front of the unit.

If the unit is not level, the doors and magnetic seal alignments will not be covered properly.

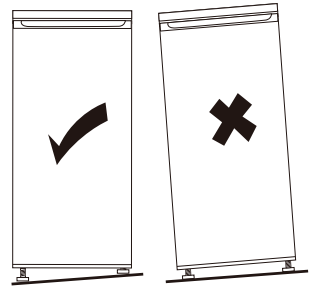

# Installation

---

## Positioning

Install this appliance at a location where the ambient temperature corresponds to the climate class indicated on the rating plate of the appliance:

Climate class	Ambient temperature
SN	+10°C to +32°C
N	+16°C to +32°C
ST	+16°C to +38°C
T	+16°C to +43°C

## Location

The appliance should be installed well away from sources of heat such as radiators, boilers, direct sunlight etc. Ensure that air can circulate freely around the back of the cabinet. To ensure best performance, if the appliance is positioned below an overhanging wall unit, the minimum distance between the top of the cabinet and the wall unit must be at least 100 mm. Ideally, however, the appliance should not be positioned below overhanging wall units. Accurate leveling is ensured by one or more adjustable feet at the base of the cabinet.

 **Warning!** It must be possible to disconnect the appliance from the mains power supply; the plug must therefore be easily accessible after installation.

## Electrical connection

Before plugging in, ensure that the voltage and frequency shown on the rating plate correspond to your domestic power supply. The appliance must be earthed. The power supply cable plug is provided with a contact for this purpose. If the domestic power supply socket is not earthed, connect the appliance to a separate earth in compliance with current regulations, consulting a qualified electrician. The manufacturer declines all responsibility if the above safety precautions are not observed. This appliance complies with the E.E.C. Directives.

# Daily Use

---

## First use

### Cleaning the interior

Before using the appliance for the first time, wash the interior and all internal accessories with lukewarm water and some neutral soap so as to remove the typical smell of a brand new product, then dry thoroughly.

**Important!** Do not use detergents or abrasive powders, as these will damage the finish.

### Temperature Setting

- Plug on your appliance. The internal temperature is controlled by a thermostat. There are 3 settings **MIN**, **NORMAL** and **MAX**. **MIN** is warmest setting and **MAX** is coldest setting.
- The appliance may not operate at the correct temperature if it is in a particularly hot or if you open the door often.

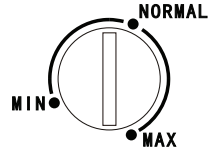

### Position different food in different compartments according to below table

Freezer drawer(s)/shelf	<ul style="list-style-type: none"><li>• Foods for long-term storage.</li><li>• Bottom drawer/shelf for raw meat, poultry, fish.</li><li>• Middle drawer/shelf for frozen vegetables, chips.</li><li>• Top drawer/shelf for ice cream, frozen fruit, frozen baked goods.</li></ul>
-------------------------	---

## Daily use

### Freezing fresh food

- The freezer compartment is suitable for freezing fresh food and storing frozen and deep-frozen food for a long time.
- Place the fresh food to be frozen in the bottom compartment.
- The maximum amount of food that can be frozen in 24 hours is specified on the rating plate.
- The freezing process lasts 24 hours: during this period do not add other food to be frozen.

### Storing frozen food

When first starting-up or after a period out of use, before putting the product in the compartment let the appliance run at least 2 hours on the higher settings.

**Important!** In the event of accidental defrosting, for example the power has been off for longer than the value shown in the technical characteristics chart under "rising time", the defrosted food must be consumed quickly or cooked immediately and then re-frozen (after cooked).

### Thawing

Deep-frozen or frozen food, prior to be used, can be thawed in the fridge compartment or at room temperature, depending on the time available for this operation.

Small pieces may even be cooked still frozen, directly from the freezer. In this case, cooking will take longer.

### Ice-cube

This appliance may be equipped with one or more trays for the production of ice-cubes.

## Helpful hints and tips

### Hints for freezing

To help you make the most of the freezing process, here are some important hints:

- the maximum quantity of food which can be frozen in 24 hrs. is shown on the rating plate;
- the freezing process takes 24 hours. No further food to be frozen should be added during this period;
- only freeze top quality, fresh and thoroughly cleaned, foodstuffs;
- prepare food in small portions to enable it to be rapidly and completely frozen and to make it possible subsequently to thaw only the quantity required;
- wrap up the food in aluminium foil or polythene and make sure that the packages are airtight;
- do not allow fresh, unfrozen food to touch food which is already frozen, thus avoiding a rise in temperature of the latter;

# Daily Use

---

- lean foods store better and longer than fatty ones; salt reduces the storage life of food;
- water ices, if consumed immediately after removal from the freezer compartment, can possibly cause the skin to be freeze burnt;
- it is advisable to show the freezing in date on each individual pack to enable you removal from the freezer compartment, can possibly cause the skin to be freeze burnt;
- it is advisable to show the freezing in date on each individual pack to enable you to keep tab of the storage time.

## Hints for storage of frozen food

To obtain the best performance from this appliance, you should:

- make sure that the commercially frozen foodstuffs were adequately stored by the retailer;
- be sure that frozen foodstuffs are transferred from the food store to the freezer in the shortest possible time;
- not open the door frequently or leave it open longer than absolutely necessary.
- Once defrosted, food deteriorates rapidly and cannot be refrozen.
- Do not exceed the storage period indicated by the food manufacture.

## Cleaning

For hygienic reasons the appliance interior, including interior accessories, should be cleaned regularly.



**Caution!** The appliance may not be connected to the mains during cleaning. Danger of electrical shock! Before cleaning switch the appliance off and remove the plug from the mains, or switch off or turn out the circuit breaker or fuse. Never clean the appliance with a steam cleaner. Moisture could accumulate in electrical components, danger of electrical shock! Hot vapors can lead to the damage of plastic parts. The appliance must be dry before it is placed back into service.

**Important!** Ethereal oils and organic solvents can attack plastic parts, e.g. lemon juice or the juice from orange peel, butyric acid, cleanser that contain acetic acid.

- Do not allow such substances to come into contact the appliance parts.
- Do not use any abrasive cleaners
- Remove the food from the freezer. Store them in a cool place, well covered.
- Switch the appliance off and remove the plug from the mains, or switch off or turn out the circuit breaker of fuse.
- Clean the appliance and the interior accessories with a cloth and lukewarm water. After cleaning wipe with fresh water and rub dry.
- Accumulation of dust at the condenser increases energy consumption. For this reason carefully clean the condenser at the back of the appliance once a year with a soft brush or a vacuum cleaner.<sup>1)</sup>
- After everything is dry place appliance back into service.

## Defrosting of the freezer

The freezer compartment, however, will become progressively covered with frost. This should be removed. Never use sharp metal tools to scrape off frost from the evaporator as you could damage it. However, when the ice becomes very thick on the inner liner, complete defrosting should be carried out as follows:

- pull out the plug from the socket;
- remove all stored food, wrap it in several layers of newspaper and put it in a cool place;
- keep the door open, and placing a basin underneath of the appliance to collect the defrost water;
- when defrosting is completed, dry the interior thoroughly
- replace the plug in the power socket to run the appliance again.

1) If the condenser is at back of appliance.



# Daily Use

## Troubleshooting

 **Caution!** Before troubleshooting, disconnect the power supply. Only a qualified electrician or competent person must do the troubleshooting that is not in this manual.

**Important!** There are some sounds during normal use (compressor, refrigerant circulation).

Problem	Possible cause	Solution
Appliance does not work	Mains plug is not plugged in or is loose	Insert mains plug.
	Fuse has blown or is defective	Check fuse, replace if necessary.
	Socket is defective	Mains malfunctions are to be corrected by an electrician.
Appliance freezes too much	Temperature is set too cold or the appliance runs at <b>MAX</b> setting.	Turn the temperature regulator to a warmer setting temporarily.
The food is not frozen enough.	Temperature is not properly adjusted.	Please look in the initial Temperature Setting section.
	Door was open for an extended period.	Open the door only as long as necessary.
	A large quantity of warm food was placed in the appliance within the last 24 hours.	Turn the temperature regulation to a colder setting temporarily.
	The appliance is near a heat source.	Please look in the installation location section.
Heavy build-up of frost on the door seal.	Door seal is not air-tight.	Carefully warm the leaking sections of the door seal with a hair dryer (on a cool setting). At the same time shape the warmed door seal by hand such that it sits correctly.
Unusual noises	Appliance is not level.	Re-adjust the feet.
	The appliance is touching the wall or other objects.	Move the appliance slightly.
	A component, e.g. a pipe, on the rear of the appliance is touching another part of the appliance or the wall.	If necessary, carefully bend the component out of the way.

If the malfunction shows again, contact the Service Center. These data are necessary to help you quickly and correctly. Write the necessary data here, refer to the rating plate.

## Manual Leaflet

This list provides all Eco-design requirements (following the (EU)2019/2019 Eco-design and (EU)2019/2016 Energy labelling) , if the requirement is applicable to your product.

The refrigerating appliance is not intended to be used as a built-in appliance, unless specifically shown as such into its instruction manual.

The drawers, baskets and shelves should be kept in their current position unless otherwise specified in this document.

Doors and lids of the refrigeration appliance should be removed before disposal in the landfill, to avoid children or animals getting trapped inside.

Recommended setting:

Refrigerator compartment: +4°C

Freezer compartment: -18°C

### FAST FREEZE

The use of this function is recommended when placing a very high quantity of food to be frozen in the freezer compartment. 24 hours before freezing fresh food, press the Fast Freeze button to activate the Fast Freeze function. When activated, the Fast Freeze indicator turns on. After 24 hours place the food to be frozen in the freezing zone of freezer compartment. The function is automatically disabled after 72 hours, or can be manually disabled by pressing Fast Freeze button.

### FAST COOL

Using Fast Cool function it is possible to increase the cooling capacity in the refrigerator compartment. The use of this function is recommended when placing a very high quantity of food in the refrigerator compartment. Press the Fast Cool button to activate Fast Cool function. When activated, the Fast Cool indicator turns on. The function is automatically disabled after 6 hours, or can be manually disabled by pressing Fast Cool button again.

How to store foodstuffs:

To avoid food waste, please refer to the recommended setting and storage times :

Fridge compartment: Different food, especially vegetable and fruit, have different storage temperature. The storage time is 1 to 3 days ( temp setting: middle )

Freezer compartment: 1 week (temp setting: Min) and 1 month (temp setting: Max)

To optimize freezing speed and get more storage space, the freezer compartment can

be used without the freezer drawers.

The quantity of fresh food that can be frozen in a specific time period is indicated on the rating plate. Load limits are determined by baskets, flaps, drawers, shelves etc. Make sure that these components can still close easily after loading.

To avoid food waste, please refer to the recommended setting and storage times found in the user manual.

The model information can be retrieved using the QR-Code reported in the energy label.

The label also includes the model identifier that can be used to consult the portal of the registry at

<https://eprel.ec.europa.eu>

This product contains a light source of energy efficiency class G (if present).

## Proceso correcto de desecho de este producto



Según la directiva *Waste of Electrical and Electronic Equipment (WEEE)*, los residuos WEEE han de recogerse y tratarse por separado. Si, en el futuro, necesita desprenderse de este producto, NO lo ponga en los residuos domésticos, envíelo a los puntos de recogida WEEE si existen

Brand	SVAN
Model	SVC086X
Energy Class	F
Certification	CE
Yearly Energy Consumption	208kWh/year
Net Volume Refrigerator	-L
Net Volume Freezer	91L
No. of Stars	4
Defrosting System	Defrost
Autonomy for Black Out	12h
Freezing Capacity	4.4kg/24h
Climatic Class	N,ST
Noise Level	40dB
Overall Dimensions	550x580x850mm
Rated Voltage	220-240V
Rated Current	0.7A

Hecho en P.R.C. - Importado por Svan Trading S.L.

CIF: B737375553

C/Ciudad de Cartagena, 20Poligono Industrial Fuente del Jarro Paterna - 46988 (Spain)

# **svan**

## **CONGELADOR**

### **INSTRUCTION MANUAL**

#### **SVC086X**

Para garantir o uso adequado deste dispositivo e para sua segurança, leia este manual completamente antes de usar o dispositivo.

Para sua segurança e para garantir o uso adequado, antes de instalar e usar o dispositivo pela primeira vez, leia atentamente este manual do usuário, incluindo conselhos e avisos. Para evitar erros e acidentes desnecessários, é importante certificar-se de que todos que usam o dispositivo estejam completamente familiarizados com seus recursos de operação e segurança. Guarde estas instruções e certifique-se de que elas permaneçam com o dispositivo, se ele for movido ou vendido, para que todos que o utilizem durante toda a sua vida sejam devidamente informados sobre o uso e a segurança do dispositivo.







Para a segurança da vida e da propriedade, mantenha as precauções destas instruções de uso, pois o fabricante não é responsável pelos danos causados pela omissão.

### **Segurança de crianças e pessoas vulneráveis.**

- Este dispositivo pode ser usado por crianças a partir de 8 anos e pessoas com capacidades físicas, sensoriais ou mentais reduzidas ou falta de experiência e conhecimento, se tiverem recebido supervisão ou instruções sobre o uso do dispositivo com segurança e entenderem o perigo envolvido
- Crianças de 3 a 8 anos de idade podem carregar e descarregar este dispositivo.
- As crianças devem ser supervisionadas para garantir que não brinquem com o aparelho.
- As crianças não devem limpar e manter o usuário a menos que tenham 8 anos de idade ou mais e sejam supervisionadas.
- Mantenha todos os recipientes longe das crianças. Existe um risco de sufocamento.
- Se estiver a eliminar o aparelho, retire a ficha da tomada, corte o cabo de ligação (o mais perto possível do aparelho) e retire a porta para evitar que as crianças sofram choques eléctricos ao cair ou fechar.

- Se este dispositivo com vedações de porta magnéticas substituir um dispositivo mais antigo que tenha uma trava de mola (trava) na porta ou tampa, certifique-se de que a mola não possa ser usada antes de descartar o dispositivo antigo. Isso evitará que se torne uma armadilha mortal para uma criança.

### Segurança geral

-  **ATENÇÃO!** Mantenha as aberturas de ventilação, no armário do aparelho ou na estrutura embutida, desobstruídas.
-  **ATENÇÃO!** Não utilize dispositivos mecânicos ou outros meios para acelerar o processo de descongelação além dos recomendados pelo fabricante.
-  **ATENÇÃO!** Não danifique o circuito refrigerante.
-  **ATENÇÃO!** Não use outros aparelhos elétricos (como os fabricantes de sorvetes) dentro de aparelhos de refrigeração, a menos que sejam aprovados para esse fim pelo fabricante.
-  **ATENÇÃO!** Não toque na lâmpada se ela estiver ligada por um longo período de tempo, pois ela pode estar muito quente.<sup>1)</sup>
-  **ATENÇÃO!** Ao colocar o aparelho, certifique-se de que o cabo de alimentação não esteja preso ou danificado.
-  **ATENÇÃO!** Não localize vários plugues portáteis ou provedores de energia portáteis na parte de trás do dispositivo.  
Não armazene substâncias explosivas, como latas de aerossol, com um propelente inflamável neste aparelho.
- O refrigerante de isobutano (R-600a) está contido no circuito refrigerante do aparelho, um gás natural com um alto nível de compatibilidade ambiental, que, no entanto, é inflamável.

- Durante o transporte e a instalação do dispositivo, certifique-se de que nenhum dos componentes do circuito refrigerante esteja danificado.

- - Chamas vazias e fontes de ignição vazias.

- - ventile a sala em que o aparelho está localizado

É perigoso alterar especificações ou modificar este produto de qualquer forma. Qualquer dano no cabo pode causar curto-circuito, incêndio ou choque elétrico.

Este dispositivo foi projetado para ser usado em aplicações domésticas

 **ATENÇÃO!** Qualquer componente elétrico (plugue, cabo de alimentação, compressor, etc.) deve ser substituído por um agente de serviço certificado ou pessoal de serviço qualificado.

 **ATENÇÃO!** A lâmpada fornecida com este aparelho é uma "lâmpada de uso especial" que só pode ser utilizada com o aparelho fornecido. Esta "lâmpada de uso especial" não é utilizável para iluminação doméstica.<sup>1)</sup>

- O cabo de alimentação não deve ser estendido.
- Certifique-se de que o plugue de energia não esteja amassado ou danificado pela parte de trás do aparelho. Um plugue de energia esmagado ou danificado pode superaquecer e causar um incêndio.

1) Se houver uma luz no compartimento.



- Certifique-se de poder conectar-se à tomada de energia do aparelho.
- Não puxe o cabo de rede.
- Se a tomada estiver solta, não insira a ficha de alimentação. Existe o risco de choque elétrico ou incêndio.
- Você não deve operar o dispositivo sem a lâmpada.
- Este dispositivo é pesado. É preciso ter cuidado ao movê-lo.
- Não remova ou toque nos itens no compartimento do freezer se suas mãos estiverem úmidas ou úmidas, pois isso pode causar escoriações na pele ou
- congelamento / congelamento de queimaduras.
- Evite a exposição prolongada do dispositivo à luz solar direta.

## Uso diário

- Não aqueça as partes plásticas do aparelho.
- Não coloque produtos alimentícios diretamente contra a parede do fundo.
- Os alimentos congelados não devem ser congelados novamente depois de descongelados.
- Guarde os alimentos congelados pré-embalados de acordo com as instruções do fabricante de alimentos congelados.
- As recomendações de armazenamento dos fabricantes de eletrodomésticos devem ser seguidas rigorosamente. Veja as instruções relevantes.
- Não coloque refrigerantes com gás no compartimento do congelador, pois isso cria pressão no recipiente, o que poderia fazer com que o aparelho explodisse e danificasse o aparelho.<sup>1)</sup>

<sup>1)</sup> Se houver um compartimento congelador.

- Os postes de gelo podem causar queimaduras por congelamento se consumidos diretamente do aparelho.<sup>1)</sup>

Para evitar a contaminação dos alimentos, respeite as seguintes instruções

- Abrir a porta por períodos prolongados pode causar um aumento significativo da temperatura nos compartimentos do aparelho.
- Limpe regularmente as superfícies que possam entrar em contato com alimentos e sistemas de drenagem acessíveis.
- Limpe os tanques de água se eles não foram usados por 48 h; Lave o sistema de água ligado a uma fonte de água se não houver água durante 5 dias.
- Armazene a carne crua e o peixe em recipientes adequados na geladeira para que não entrem em contato com outros alimentos ou vazem.
- Os compartimentos de alimentos congelados de duas estrelas (se presentes no aparelho) são adequados para armazenar alimentos pré-congelados, armazenar ou fazer sorvetes e fazer cubos de gelo.
- Os compartimentos de uma, duas e três estrelas (se apresentados no aparelho) não são adequados para congelar alimentos frescos.
- Se o aparelho for deixado vazio por longos períodos de tempo, desligue, descongele, limpe, seque e deixe a porta aberta para evitar que o conjunto se desenvolva dentro do aparelho.

1) Se houver um compartimento congelador.

2) Se houver um compartimento de armazenamento para alimentos frescos.

## Cuidado e Limpeza

- Antes da manutenção, desligue o aparelho e desconecte o plugue da tomada.
- Não limpe o dispositivo com objetos de metal.
- Não use objetos pontiagudos para remover o gelo do aparelho. Use um raspador de plástico.<sup>1)</sup>
- Examine regularmente o dreno no refrigerador para água descongelada. Se necessário, limpe o dreno. Se o dreno estiver bloqueado, a água se acumulará na parte inferior do dispositivo.<sup>2)</sup>

## Instalação

**Importante!** Para a conexão elétrica, siga cuidadosamente as instruções dadas em parágrafos específicos.

- Desembale o aparelho e verifique se há danos. Não ligue o aparelho se estiver danificado. Relate possíveis danos imediatamente ao local onde você comprou. Nesse caso, guarde a embalagem.
- É aconselhável esperar pelo menos quatro horas antes de ligar o aparelho para permitir que o óleo retorne ao compressor.
- Deve haver circulação de ar adequada ao redor do aparelho, pois isso não leva ao superaquecimento. Para obter ventilação suficiente, siga as instruções relevantes para a instalação.
- Sempre que possível, os separadores do produto devem estar contra uma parede para evitar tocar ou prender as partes quentes (compressor, condensador) para evitar possíveis queimaduras.
- O aparelho não deve estar localizado perto de radiadores ou fogões.

1) Se houver um compartimento congelador.

2) Se houver um compartimento de armazenamento para alimentos frescos.

- Certifique-se de que o plugue de energia possa ser acessado após a instalação do dispositivo.



### Serviço

- Qualquer trabalho elétrico necessário para executar o serviço técnico do aparelho deve ser realizado por um electricista qualificado ou por uma pessoa competente.
- Este produto deve ser reparado por um centro de serviço autorizado e somente peças sobressalentes originais devem ser usadas.

### Economia de energia

- Não coloque alimentos quentes no aparelho;
- Não coloque alimentos juntos, pois isso impede que o ar circule;
- Certifique-se de que os alimentos não toquem a parte de trás do (s) compartimento (s);
- Se a eletricidade sair, não abra a (s) porta (s);
- Não abra a (s) porta (s) com frequência;
- Não mantenha as portas abertas por muito tempo;
- Não coloque o termostato em temperaturas muito altas;
- Alguns acessórios, como gavetas, podem ser removidos para obter um maior volume de armazenamento e menor consumo de energia.

### Proteção Ambiental

 Este dispositivo não contém gases que possam danificar a camada de ozônio, nem em seu circuito refrigerante nem nos materiais de isolamento. O aparelho não deve ser descartado juntamente com o lixo e o lixo municipais. A espuma de isolamento contém gases inflamáveis: o aparelho deve ser eliminado de acordo com os regulamentos do aparelho, a ser obtido junto das autoridades locais. Evite danificar a unidade de resfriamento, especialmente o trocador de calor. Os materiais utilizados neste dispositivo marcado com o símbolo  são recicláveis.



O símbolo no produto ou na embalagem indica que este produto não pode ser tratado como lixo doméstico. Em vez disso, ele deve ser levado ao ponto de coleta apropriado para a reciclagem de equipamentos elétricos e eletrônicos.

Ao garantir que este produto seja descartado corretamente, ele ajudará a evitar possíveis consequências negativas para o meio ambiente e a saúde humana, que poderiam ser causadas pelo manuseio inadequado dos resíduos deste produto. Para obter informações mais detalhadas sobre como reciclar este produto, entre em contato com o conselho local, o serviço de descarte de lixo doméstico ou a loja onde adquiriu o produto.

## Materiais de embalagem

**Os materiais com o símbolo são recicláveis. Descarte a embalagem em um recipiente adequado para reciclagem. Eliminação do dispositivo.**

1. Desconecte o plugue do soquete.
2. Corte o cabo de alimentação e descarte-o.



**ATENÇÃO!** Durante a utilização, manutenção e eliminação do aparelho, preste atenção ao símbolo semelhante no lado esquerdo, que se encontra na parte de trás do aparelho (painel traseiro ou compressor). O dito símbolo será amarelo ou laranja. É símbolo de aviso de risco de incêndio. Existem materiais inflamáveis nos tubos do refrigerante e do compressor. Fique longe da fonte de fogo durante o uso, serviço e descarte.

**Coloque diferentes alimentos em diferentes compartimentos de acordo com a tabela a seguir**

<p>Gaveta (s) do congelador / prateleira</p>	<ul style="list-style-type: none"><li>• Alimentos para armazenamento a longo prazo.</li><li>• Gaveta / prateleira inferior para carne crua, aves, peixe.</li><li>• gaveta / prateleira média para legumes congelados, batatas fritas.</li><li>• gaveta / prateleira superior para sorvetes, frutas congeladas, assados congelados.</li></ul>
--	--

## Visão geral

---

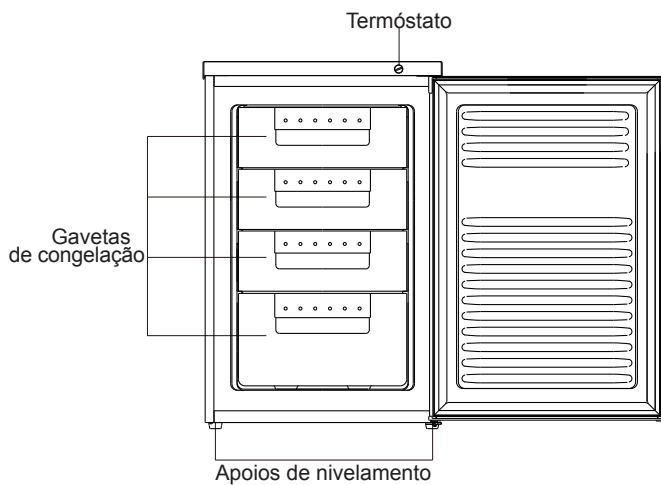

# Instruções de funcionamento

## Instalação

**Importante!** Para realizar a ligação elétrica, siga, cuidadosamente, as instruções indicadas nos parágrafos relevantes.

- Retire o aparelho da embalagem e controle se apresenta sinais de danos. Não ligue o aparelho se estiver danificado. Comunique imediatamente os possíveis danos à loja onde comprou o aparelho. Neste caso, guarde a embalagem.
- É aconselhável esperar, no mínimo, quatro horas antes de ligar o aparelho, para que o óleo volte para o interior do compressor.
- Deve existir uma circulação de ar adequada em redor do aparelho, pois, caso contrário, este pode sobreaquecer. Para obter uma ventilação suficiente, siga as instruções de instalação específicas.
- Sempre que possível, os espaçadores do produto devem estar virados para uma parede para evitar que as pessoas toquem ou fiquem presas em peças quentes (compressor e condensador), evitando, assim, possíveis queimaduras.
- O aparelho não deve ficar perto de radiadores ou fogões.
- Certifique-se de que a ficha de alimentação fica acessível após a instalação do aparelho.

## Inverter a porta

**Ferramentas necessárias:** Chave de fendas Philips, chave de fendas de lâmina plana, chave sextavada.

- Certifique-se de que o aparelho se encontra desligado da tomada e vazio.
- Para retirar a porta, é necessário inclinar o aparelho para trás. Deve apoiar o aparelho sobre uma superfície sólida, para que não escorregue durante a operação de inversão da porta.
- Todas as peças retiradas devem ser colocadas de lado para quando voltar a instalar a porta.
- Não deite o aparelho na horizontal, pois tal pode danificar o sistema de refrigeração.
- É aconselhável que a montagem do aparelho seja realizada por 2 pessoas.



## Porta Reversível

Retire os dois parafusos na parte traseira da cobertura superior.

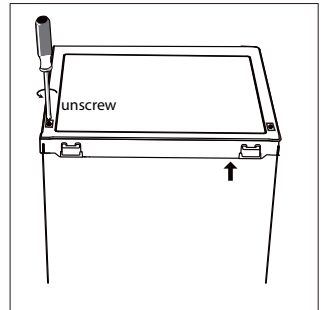

Retire a cobertura superior e coloque-a de lado.

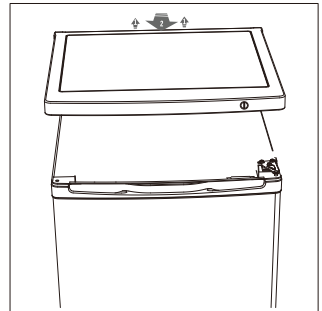

Desaparafuse a dobradiça superior e, em seguida, retire a porta e coloque-a numa almofada macia, para evitar riscos.

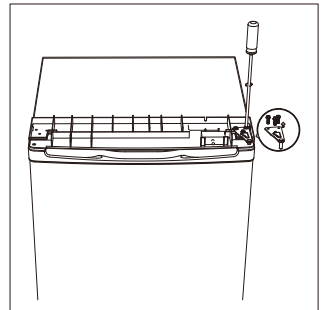

Desaparafuse a dobradiça inferior. Em seguida, retire os apoios reguláveis de ambos os lados.

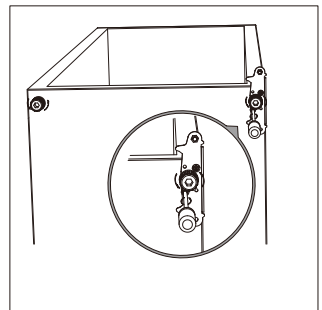

## Porta Reversível

Desaparafuse e retire o pino da dobradiça inferior, rode o suporte e volte a colocá-lo.

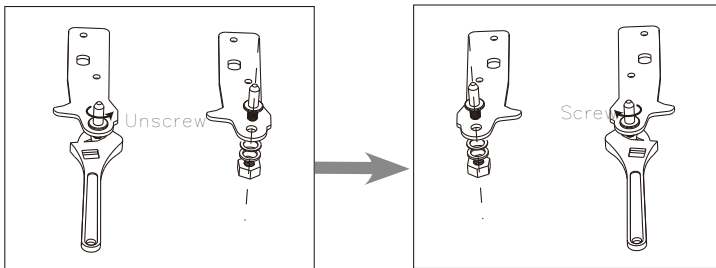

Volte a colocar o encaixe do suporte e o pino da dobradiça inferior. Volte a colocar os apoios reguláveis.

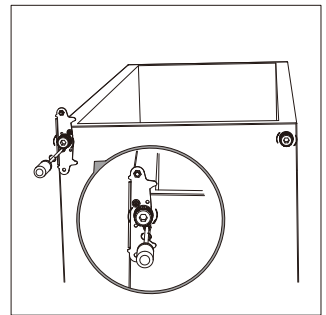

Volte a colocar a porta. Certifique-se de que a porta está alinhada na horizontal e vertical, para que os vedantes fiquem fechados em todo o perímetro antes de apertar, finalmente, a dobradiça superior.

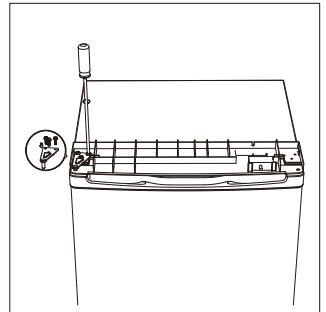

Volte a instalar a cobertura superior e fixe-a com 2 parafusos na parte traseira.

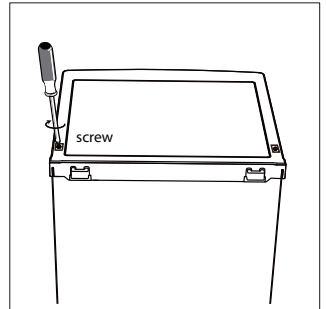

## Instalação

---

### Espaço Requisito

- \* Mantenha o espaço suficiente da porta aberta.
- \* Mantenha uma distância mínima de 50mm nos dois lados.

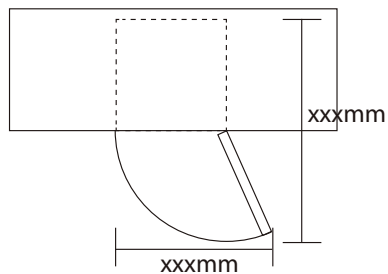

### Nivelamento da unidade

Para fazer isso, ajuste os dois pés de nivelamento na frente da unidade.

Se a unidade não estiver nivelada, as portas e os alinhamentos do selo magnético não serão cobertos corretamente.

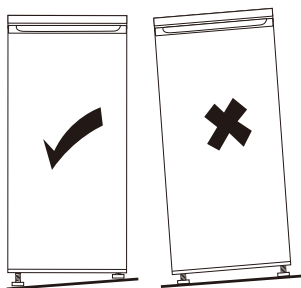

# Instalação

---

## Posicionamento

Instale este aparelho num local onde a temperatura ambiente corresponda à classe climática indicada na placa de características do aparelho:

Classe Climática	Temperatura Ambiente
SN	+10°C a +32°C
N	+16°C a +32°C
ST	+16°C a +38°C
T	+16°C a +43°C

## Localização

O aparelho deve ser instalado longe de fontes de calor, tais como radiadores, caldeiras, luz directa do sol, etc. Certifique-se de que o ar possa circular livremente pela parte posterior do armário. Para garantir o melhor desempenho, se o aparelho estiver posicionado por baixo de uma parede, a distância mínima entre a parte superior da cabine e a unidade de parede deve ser de pelo menos 100 mm. Idealmente, no entanto, o aparelho não deve ser posicionado por baixo de unidades de parede pendentes. O nivelamento preciso é assegurado por um ou mais pés ajustáveis na base do armário.



**Atenção!** Deve ser possível desligar o aparelho da rede eléctrica; A ficha deve ser facilmente acessível após a instalação.

## Conexão eléctrica

Antes de ligar, certifique-se de que a tensão e a frequência indicadas na placa de características correspondem à sua fonte de alimentação doméstica. O aparelho deve ser ligado à terra. A ficha do cabo de alimentação é fornecida com um contacto para este fim. Se a tomada de alimentação doméstica não estiver ligada à terra, ligue o aparelho a uma terra separada de acordo com as normas vigentes, consultando um electricista qualificado. O fabricante declina toda a responsabilidade se as precauções de segurança acima não forem observadas. Este aparelho está em conformidade com o E.E.C. das directivas.

## Uso Diário

---

### Localização

O aparelho deve ser instalado bastante afastado de fontes de calor como radiadores, caldeiras, sem incidência direta dos raios solares, etc. Certifique-se de que o ar circula livremente pela parte traseira do frigorífico. Se o aparelho estiver posicionado por baixo de um módulo de parede suspenso, a distância entre a parte superior do frigorífico e o módulo de parede deve ser, no mínimo, de 100 mm para garantir o melhor desempenho. No entanto, num cenário ideal, o aparelho não deve ser colocado por baixo de módulos de parede

suspensos. O nivelamento preciso é garantido pela regulação de um ou vários os apoios reguláveis situados na base do frigorífico.

**Aviso!** Deve ser possível desligar o aparelho da rede elétrica, por isso a ficha deve ficar numa posição facilmente acessível após a instalação.

### Ligação elétrica

Antes de ligar o aparelho, certifique-se de que a tensão e frequência indicadas na placa de identificação são iguais à rede elétrica da sua casa. O aparelho deve ter uma ligação à terra. A ficha do cabo de alimentação é fornecida com um contacto para este propósito. Se a tomada elétrica da sua casa não possuir ligação à terra, peça a um electricista qualificado para ligar o aparelho a um terminal de terra separado, em conformidade com os regulamentos atuais.

O fabricante rejeita qualquer responsabilidade se as precauções de segurança anteriores não forem respeitadas. Este aparelho cumpre as diretivas da UE.

### Primeira utilização

#### Limpar o interior

Antes de utilizar o aparelho pela primeira vez, lave o interior e todos os acessórios internos com água morna e sabão neutro para remover o cheiro característico de um produto novo e, em seguida, seque minuciosamente.

**Importante!** Não utilize detergentes ou pós abrasivos, pois estes danificam o acabamento do aparelho.

## Uso Diário

---

### Regulação da temperatura

- Ligue o aparelho à ficha. A temperatura interna é controlada por um termostato. Existem 3 posições: **MIN** (Mínimo), **NORMAL** e **MAX** (Máximo). **MIN** (Mínimo) é a regulação mais quente e **MAX** (Máximo) é a regulação mais fria.
- O aparelho não funciona à temperatura correta, caso se encontre num local especialmente quente ou se a porta for aberta com frequência.

### Utilização diária

#### Congelar alimentos frescos

- O compartimento de congelação é indicado para congelar alimentos frescos e conservar alimentos congelados e ultracongelados durante muito tempo.
- Coloque os alimentos frescos a congelar no compartimento inferior.
- A quantidade máxima de alimentos que pode ser congelada em 24 horas está especificada na placa de identificação.
- O processo de congelação demora 24 horas: durante este período, não adicione outros alimentos para congelar.

#### Armazenar alimentos congelados

Na primeira utilização ou após um período de não utilização, deixe o aparelho trabalhar durante, no mínimo, 2 horas, na regulação mais fria, antes de colocar produtos no compartimento.

**Importante!** Na eventualidade de uma descongelação acidental, por exemplo, se ocorrer uma falha de energia cuja duração seja superior ao valor indicado na tabela de características técnicas em “tempo de descongelação”, os alimentos descongelados devem ser consumidos rapidamente ou cozinhados de imediato e, em seguida, novamente congelados (após terem sido confeccionados).

#### Descongelar

Os alimentos ultracongelados ou congelados podem ser descongelados no compartimento frigorífico ou à temperatura ambiente, antes de serem utilizados, consoante o tempo disponível.

Pequenas porções podem, inclusive, ser cozinhadas congeladas, imediatamente após serem retiradas do congelador. Neste caso, a confeção irá demorar mais tempo.

### Sugestões e dicas úteis

#### Sugestões para congelar

Para ajudá-lo a tirar o máximo partido do processo de congelação, damos-lhe algumas sugestões importantes:

- a quantidade máxima de alimentos que pode ser congelada em 24 horas é indicada na placa de identificação;
- o processo de congelação demora 24 horas. Não devem ser adicionados mais alimentos a congelar durante este período;
- congele apenas alimentos de grande qualidade, frescos e minuciosamente lavados;
- confecione alimentos em pequenas porções, para que possam ser rápida e completamente congelados e para que seja possível descongelar posteriormente apenas a quantidade necessária;
- embrulhe os alimentos em papel de alumínio ou polietileno e certifique-se de que as embalagens são herméticas;
- não deixe que alimentos frescos e descongelados toquem em alimentos já congelados, de forma a evitar que a temperatura dos alimentos congelados possa subir;
- alimentos magros guardam-se melhor e durante mais tempo do que alimentos gordos; o sal reduz o prazo de validade dos alimentos;
- os gelados de gelo, se consumidos imediatamente após serem retirados do compartimento de congelação, podem provocar queimaduras pelo frio na pele;
- é recomendável anotar a data de congelação em cada embalagem individual para poder acompanhar o tempo de conservação.

## Uso Diário

---

### Sugestões para o armazenamento de alimentos congelados

Para obter o máximo desempenho deste aparelho, deve:

- certificar-se de que os alimentos vendidos congelados foram corretamente conservados pelo revendedor;
- certificar-se de que os alimentos congelados são transportados da loja para o congelador no mais curto espaço de tempo possível.
- não abrir a porta frequentemente, nem a deixar aberta durante mais tempo do que o necessário.
- Após descongelados, os alimentos deterioram-se rapidamente e não podem ser novamente congelados.
- Não ultrapasse o período de conservação indicado pelo fabricante dos produtos alimentares.

### Poupança de energia

- Não coloque alimentos quentes no interior do aparelho;
- Não coloque alimentos quentes embalados muito próximos uns dos outros, pois tal impede que o ar circule;
- Certifique-se de que os alimentos não tocam na parte traseira dos compartimentos;
- Em caso de falha de eletricidade, não abra as portas;
- Não abra as portas frequentemente;
- Não mantenha as portas abertas demasiado tempo;
- Não regule o termóstato para temperaturas demasiado frias;
- Alguns acessórios, tais como as gavetas, podem ser retirados para obter um maior volume de armazenamento e menor consumo de energia.

### Manutenção

Por motivos de higiene, o interior do aparelho, incluindo os acessórios, deve ser limpo regularmente.

**Cuidado!** O aparelho não deve estar ligado à rede elétrica durante a limpeza. Perigo de choque elétrico! Antes de proceder à limpeza, desligue o aparelho e retire a ficha da tomada, ou desligue o disjuntor ou retire o fusível. Nunca limpe o aparelho com uma máquina de limpeza a vapor. A humidade poderia acumular-se nos componentes elétricos, provocando um perigo de choque elétrico! Os vapores quentes podem provocar danos nas peças de plástico. O aparelho deve estar seco antes de ser colocado novamente a funcionar.



## Uso Diário

---

**Importante!** Os óleos essenciais e solventes orgânicos podem estragar as peças de plástico, por exemplo, sumo de limão ou o sumo da casca de laranja, ácido butírico, ou produtos de limpeza que contenham ácido acético.

- Não deixe que tais substâncias entrem em contacto com as peças do aparelho.
- Não utilize produtos de limpeza abrasivos.
- Retire os alimentos do congelador. Guarde-os num local fresco e bem cobertos.
- Desligue o aparelho e retire a ficha da tomada, ou desligue o disjuntor ou retire o fusível.
- Limpe o aparelho e os acessórios interiores com um pano e água morna. Após a limpeza, passe novamente água corrente e seque.
- A acumulação de pó no condensador aumenta o consumo de energia. Assim, limpe, cuidadosamente, o condensador, uma vez por ano, com uma escova macia ou aspirador.
- Quando tudo estiver seco, pode voltar a ligar o aparelho.

## Descongelo o congelador

O compartimento de congelação ficará, progressivamente, coberto com gelo. Este deve ser retirado. Nunca utilize ferramentas de metal afiadas para raspar gelo do evaporador, pois isto pode provocar danos.

No entanto, quando o gelo ficar demasiado espesso no revestimento interior, deve ser realizada a descongelação completa, da seguinte maneira:

- desligue o cabo de alimentação da tomada;
- retire todos os alimentos, embrulhe-os em várias camadas de folhas de jornal e coloque-os num local fresco;
- mantenha a porta aberta e coloque um recipiente debaixo do aparelho para recolher o gelo derretido;
- quando a descongelação estiver concluída, seque bem o interior;
- volte a inserir a ficha na tomada elétrica para ligar o aparelho.

# Uso Diário

## Solução de problemas



**Cuidado!** Antes de solucionar problemas, desconecte a fonte de alimentação. Somente um electricista qualificado ou pessoal competente deve fazer a solução de problemas que não está neste manual.

**Importante!** Existem alguns sons durante o uso normal (compressor, circulação de refrigerante).

Problema	Causa Possível	Solução
O aparelho não funciona	O botão de regulação da temperatura está regulado no número "0".	Coloque o botão em outro número para ligar o aparelho.
	A ficha de rede não está conectada ou está solta	Insert mains plug.
	O fusível queimou ou está com defeito	Verifique o fusível, substitua-o se necessário.
	A tomada está com defeito.	Os defeitos na rede devem ser corrigidos por um electricista.
A comida está muito quente.	A temperatura não está devidamente ajustada.	Por favor, veja a seção de Configuração de Temperatura inicial.
	Porta foi aberta por um período prolongado.	Abra a porta apenas enquanto for necessário.
	Uma grande quantidade de alimentos quentes foi colocada no aparelho nas últimas 24 horas.	Rode o regulador de temperatura para um ajuste mais frio temporariamente.
	O aparelho está próximo de uma fonte de calor.	Consulte a seção de localização da instalação.
Aparelho arrefece muito	A temperatura está muito fria.	Gire o botão de regulação de temperatura para um ajuste mais quente temporariamente.
Ruídos incomuns	Aparelho não está de nível.	Reajuste os pés.
	O aparelho está a tocar a parede ou outros objectos.	Mova o aparelho ligeiramente.
	Um componente, ex. Um tubo, na parte de trás do aparelho, está a tocar outra parte do aparelho ou na parede	Se necessário, dobre cuidadosamente o componente para fora do aparelho.
Água no chão	O furo de drenagem da água está bloqueado.	Consulte a seção Limpeza.
O painel lateral está quente	Condensador está dentro do painel.	é normal

Se a avaria voltar a aparecer, contacte o Centro de Assistência Técnica.

## **Anexo ao manual de instruções**

Esta lista fornece todos os requisitos de design ecológico (de acordo com o regulamento (UE) 2019/2019 sobre design ecológico e o regulamento (UE) 2019/2016 sobre rotulagem energética, se esses requisitos forem aplicáveis ao seu produto.

Este refrigerador não foi projetado para ser integrado em uma peça de mobília, a menos que indicado de outra forma no manual de instruções.

Gavetas, cestos e prateleiras devem ser mantidos em suas posições atuais, a menos que especificado de outra forma neste documento.

As portas e tampas do refrigerador devem ser removidas antes do descarte, para evitar que crianças ou animais fiquem presos no interior.

Configurações recomendadas:

Geladeira: +4 °C

Freezer: -18 °C

## **CONGELAMENTO RÁPIDO**

Recomenda-se usar esta função ao colocar uma grande quantidade de alimentos para congelar no congelador. 24 horas antes de congelar alimentos frescos, pressione o botão "Fast Freeze" para ativar a função de congelamento rápido. Quando esta função é ativada, o indicador "Fast Freeze" acende. Decorridas as 24 horas, coloque os alimentos a congelar no congelador. Esta função é desativada automaticamente após 72 horas; Também pode ser desativado manualmente pressionando o botão "Fast Freeze".

## **RESFRIAMENTO RÁPIDO**

Com a função de resfriamento rápido, é possível aumentar a capacidade de resfriamento do refrigerador. Recomenda-se usar esta função ao colocar uma grande quantidade de alimentos no refrigerador. Para ativar

a função de resfriamento rápido, pressione o botão "Fast Cool". Quando esta função é ativada, o indicador "Fast Cool" acende. Esta função é desativada automaticamente após 6 horas; Também pode ser desativado manualmente pressionando o botão "Fast Cool".

Como armazenar alimentos:

Para evitar o desperdício de alimentos, consulte os tempos e configurações de armazenamento recomendados:

Geladeira: Alimentos diferentes, especialmente frutas e vegetais, têm diferentes temperaturas de armazenamento. O tempo de armazenamento é de 1-3 dias (com configuração de temperatura "média").

Congelador: 1 semana (configuração de temperatura: Min) 1 mês (configuração de temperatura: Max)

Para otimizar a velocidade de congelamento e obter mais espaço de armazenamento, o freezer pode ser usado sem as gavetas embutidas.

A quantidade de alimentos frescos que podem ser congelados em um determinado período de tempo está indicada na placa de dados. Os limites de carga são determinados por cestos, gavetas, prateleiras, etc. Certifique-se de que esses componentes podem ser facilmente fechados após inserir os alimentos.

Para evitar desperdício de alimentos, consulte o manual do usuário para saber os tempos e configurações de armazenamento recomendados.

Informações sobre o modelo podem ser obtidas digitalizando o código QR impresso na etiqueta de energia.

Esta etiqueta também inclui o identificador do modelo, que pode ser usado para consultar o portal de registro em:

<https://eprel.ec.europa.eu>

Este produto contém uma fonte de luz de classe G de eficiência energética (se equipado).



Según la directiva Waste of Electrical and Electronic Equipment (WEEE), los residuos WEEE han de recogerse y tratarse por separado. Si, en el futuro, necesita desprenderse de este producto, NO lo ponga en los residuos domésticos, envíelo a los puntos de recogida WEEE si existen.

Marca	SVAN
Modelo	SVC086X
Clase de eficiencia energética	F
Certificación	CE
Consumo anual de energía	208kWh/anno
Volumen líquido refrigerador	-L
Volumen líquido congelador	91L
Nº. de estrellas	4
Sistema de descongelación	Defrost
Autonomía para apagar	12h
Capacidad de congelación	4.4kg/24h
Clase climática	N,ST
Nivel de ruido	40dB
Dimensiones totales	550x580x850mm
Tensión nominal	220-240V
Corriente nominal	0.7A

Hecho en P.R.C. - Importado por Svan Trading S.L.

CIF: B737375553

C/Ciudad de Cartagena, 20Poligono Industrial Fuente del Jarro Paterna - 46988 (Spain)





# SERVITECNICA

Dirección: C/Ciudad de Cartagena, nº 20

Número de teléfono: 96.324.67.51 & 96.324.67.52

Email: [avisos@servitecnica.es](mailto:avisos@servitecnica.es)

Página web: [www.svanelectro.com](http://www.svanelectro.com)

Horario: 9:00 to 14:00h & 16:00 to 19:00h